



Part No. : L3510 Series II

## Performance Series™ 1:1 Ratio Piston Type Oil Pump

### Description / Descripción / Descripción

Compressed air operated piston reciprocating low pressure pumps. Suitable for high flow transfer of lubricants. These pumps can be supplied as separate components or as complete systems with all the elements necessary for its installation. These pumps may be mounted on mobile units, drums, or tanks using the appropriate accessories.

Pompes alternatives pneumatiques basse pression à piston. Convient pour le transfert de lubrifiants à haut débit. Ces pompes peuvent être fournies en tant que composants séparés ou que systèmes complets avec tous les éléments nécessaires à leur pose. Elles peuvent être montées sur des eng ins mobiles, des fûts ou des citernes au moyen des accessoires adaptés.

Bombas de pistón alternative accionadas por aire comprimido de baja presión para el transvase a caudales altos de lubricantes. Las bombas pueden ser suministradas como componentes separados o en forma de sistemas completos con todos los elementos precisos para su instalación. Han sido concebidas para montaje sobre unidad móvil, bidón, o cisterna, utilizando los accesorios de aspiración de fluido apropiados.

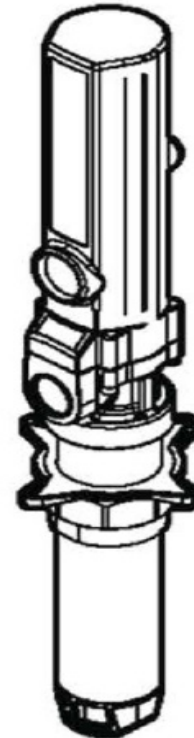
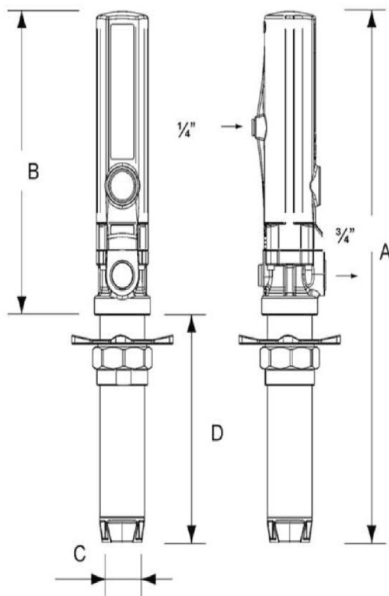

Model/ Modelo I Modèle	L3510
A (mm)	19.75 in. (500 mm)
B (mm)	11.25 in. (285 mm)
C (mm)	2 in. (52 mm)
D (mm)	8.5 in. (215 mm)
Weight / Peso / Poids	5.46 lb. (2.48 kg)

## Installation / Instalación / Pose

These pumps can be mounted directly on drums or tanks fitted with a 2" bung (Fig 2). Loosen the star nut of the bung adaptor to remove the lower nut, and screw this into the 2" bung opening of the drum or bracket. Place the star nut and the split ring on the suction tube. Slide the pump through the opening and fasten the assemble at the desired height by tightening the star nut.

Ces pompes peuvent être montées directement sur des fûts ou des citernes à l'aide d'une bonde de 2 pouces (Fig 2). Desserrer l'écrou en étoile de l'adaptateur de bonde pour retirer l'écrou inférieur puis visser cela dans l'ouverture pour bonde de 2 pouces du fût ou du support. Placer l'écrou en étoile et la bague fendue sur le tube d'aspiration. Enfiler la pompe à travers l'ouverture et l'attacher à la hauteur souhaitée en serrant l'écrou en étoile.

## Installation / Instalación / Pose

This pump is self-priming. To prime it the first time, you must connect the air supply to the pump and slowly increase the air pressure from 0 to the desired pressure using a pressure regulator, while keeping the outlet valve (ex. an oil control gun) opened. Once oil starts to come out through the oil gun, the pump is primed.

**NOTE:** *It is important that the foot valve of the pump does not come into contact with dirty areas, such as a workshop floor, because it may become contaminated with dirt or foreign particles that can damage the seals.*

Cette pompe est auto-amorçante. Pour l'amorcer la première fois, raccorder l'arrivée d'air à la pompe et augmenter progressivement la pression pneumatique de 0 jusqu'à la valeur souhaitée à l'aide d'un régulateur de pression, tout en maintenant la vanne de sortie (pistolet à huile, par ex.) ouverte. Une fois que l'huile commence à sortir du pistolet, la pompe est amorcée.

**REMARQUE:** *Il est important que le clapet de pied de la pompe ne vienne pas au contact de surfaces sales telles que le sol d'un atelier, en raison du risque de contamination par de la saleté ou des matières étrangères susceptibles d'endommager les joints.*

## Typical installation / Conexión típica de la bomba / Pose típica

See figure 3 for a typical installation with all the recommended accessories for the pump to operate correctly.

**NOTE:** The compressed air supply must be between 40 - 140 psi (3 and 10 bar) with 90 psi (6 bar) being the recommended pressure. An air shut-off valve must be installed, in order to be able to close the compressed air line at the end of the day (If the air inlet is not closed and there is a leakage at some point of the oil outlet circuit, the pump will start automatically, emptying the container).

La Figure 3 présente un exemple de pose typique avec tous les accessoires recommandés pour assurer le fonctionnement correct de la pompe.

**REMARQUE :** L'air comprimé fourni doit être entre 40 et 120 psi (3 à 10 bar), 90 psi (6 bar) étant la pression recommandée. Une vanne d'arrêt d'air doit être prévue, afin de pouvoir fermer la conduite d'air comprimé à la fin de la journée (si l'admission d'air n'est pas fermée et qu'il y a une fuite dans le circuit de refoulement d'huile, la pompe démarre automatiquement et vide le contenant).

Las bombas pueden ser montadas directamente sobre bidones, y cisternas dispongan (Fig. 2). Aflojar la tuerca en estrella del adaptador para extraer la parte inferior del mismo y roscarla en el brocal de 2" del bidón o del soporte. Colocar la tuerca en estrella y el anillo del adaptador en el tubo, introducir la bomba por el brocal y apretar el con junto a la altura deseada . .

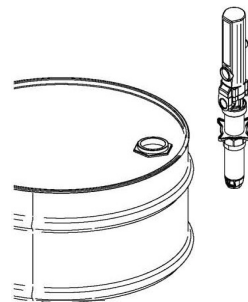

Fig. 2

Esta bomba es auto-cebante. Para cebarla la primera vez, es conveniente conectar el aire a la bomba incrementando la presión lentamente desde 0 bares a la presión deseada con el regulador de presión, manteniendo la válvula de salida (Ej. una pistola de aceite) abierta. Cuando el aceite empieza salir de la pistola, la bomba está cebada.

**NOT A:** *Es importante que la válvula de pie no esté en contacto con zonas sucias, tales como el suelo de un taller, porque puede entrar virutas o partículas que podrían dañar las juntas.*

A título informativo, se muestra en las figuras 3a y 3b una instalación típica con todos los elementos recomendados para su correcto funcionamiento.

**NOTA:** La presión de alimentación de aire debe estar comprendida entre 3 y 10 bares siendo 6 bares la presión recomendada. Es aconsejable instalar, asimismo, una válvula de cierre para poder cerrar la alimentación de aire al final de la jornada

(En caso de roturas o fugas en la salida de aceite, si la alimentación de aire no está cerrada, la bomba se pondría en marcha automáticamente, pudiendo vaciarse completamente el depósito).

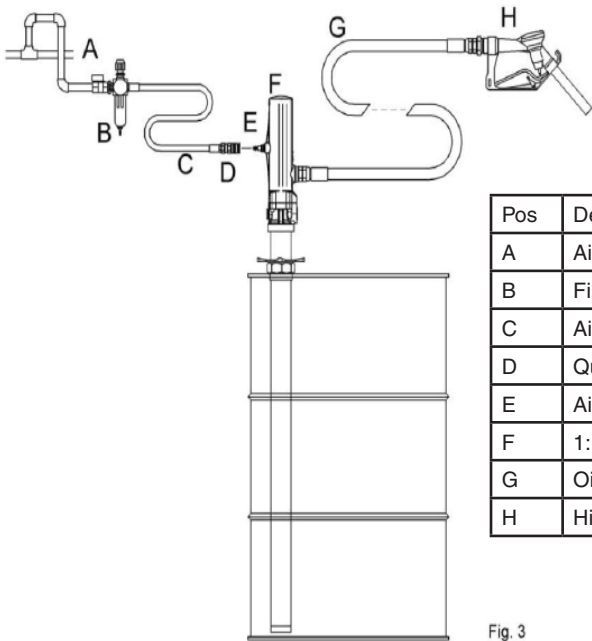

Fig. 3

Pos	Description	Descripción	Description
A	Air shut-off valve	Valvula de cierre de aire	Vanne d'arrêt d'air
B	Filter/ Regulator	Filtro Regulador	Filtre/regulateur
C	Air hose	Manguera de aire	Tuyau a air
D	Quick coupling	Enchufe rapido	Raccord rapide
E	Air nipple	Conector rapido	Mamelon pneumatique
F	1:1 Pump	Bomba 1:1	Pompe 1:1
G	Oil hose	Manguera de aceite	Tuyau a huile
H	High delivery control valve	Boquerel gran caudal	Vanne de regulation de haut debit

### Troubleshooting | Anomalías y sus so/uciones | Depannage

Sympton	Possible Cause	Solution
Pump does not start	No or low air pressure	Check the air line valve, regulator and quick coupler.
	Motor damaged	Check air motor mechanism. Check seals as required and replace any faulty parts.
	Air motor blocked by dirt	As above. Check for free movement and for foreign objects in piston valve etc.
Pump reciprocating but not delivering	No oil	Check oil level in drum/tank.
	Pressure valve damaged	Make sure that pressure valve is free to move as required.
	Foot valve damaged	Check spring and valve part for correct operation and seating. Check for foreign objects jammed in foot valve.
Pump runs irregularly	Pump cavitation	Decrease the air pressure in order to reduce the speed.
Oil leak through air muffler	Fluid packing damaged	Change the damaged packing.
Pump is running despite the outlet being closed	Pressure valve is damaged	Change the damaged packing.
	Dirt in foot valve	Clean/ check the damaged parts.

Síntomas	Posibles Causas	Soluciones
Bomba parada	No hay aire de alimentación o la presión de alimentación es demasiado baja.	Comprobar la línea de aire de alimentación (incluyendo válvulas, filtros reguladores y enchufes rápidos).
	Motor de aire dañado	Comprobar y cambiar las partes deterioradas del mecanismo de motor de aire.
	Motor de aire dañado por impurezas.	Comprobar y cambiar las partes deterioradas del mecanismo de motor de aire.
La bomba se mueve pero no entrega aceite	No hay aceite en el bidón / depósito	Comprobar el nivel de aceite del bidón / depósito.
	Válvula superior defectuosa o con impurezas	Comprobar la válvula superior. Limpiarla y/o cambiar las piezas deterioradas.
	Válvula inferior defectuosa o con impurezas.	Comprobar la válvula superior. Limpiarla y/o cambiar las piezas deterioradas.
La bomba se mueve de forma irregular	Disminuir la presión del aire de alimentación.	Disminuir la presión del aire de alimentación.
Sale aceite por los selenciosos de la bomba.	El conjunto empaquetadura de fluido de la bomba está dañado.	Cambiar el con junto empaquetadura
La bomba se mueve aunque la salida este cerrada	Válvula superior defectuosa o con impurezas	Comprobar la válvula superior. Limpiarla y/o cambiar las piezas deterioradas
	Válvula inferior defectuosa o con impurezas.	Comprobar la válvula inferior. Limpiarla y/o cambiar las piezas deterioradas

Sintômas	Posibles Causas	Soluciones
La pompe ne démarre pas	Peu ou pas de pression d'air	Contrôler la vanne, le régulateur et le raccord rapide de la conduite pneumatique.
	Moteur endommagé	Contrôler le mécanisme du moteur pneumatique. Contrôler les joints comme il se doit et changer toute pièce défectueuse.
	Moteur pneumatique encrassé	Comme ci-dessus, vérifier que le piston de soupape est exempt de corps étrangers et coulisse librement.
La bomba se mueve pero no entrega aceite	Pas d'huile	Vérifier le niveau d'huile dans le fût/réservoir.
	Soupape de pression endommagée	Vérifier que la soupape de pression bouge librement.
	Clapet de pied endommagé	Vérifier le fonctionnement et l'appui du ressort et du clapet de soupape. Vérifier qu'aucun objet étranger ne bloque le clapet de pied.
La pompe fonctionne de façon irrégulière	Cavitation de la pompe	Abaisser la pression pneumatique pour réduire le régime.
Fuite d'huile a travers le silencieux	Garniture d'étanchéité endommagée	Changer la garniture endommagée.
La pompe fonctionne alors que le refoulement est ferme	Soupape de pression endommagée	Changer la garniture endommagée.
	Saleté dans le clapet de pied	Nettoyer/contrôler les pièces endommagées.

### Repair and cleaning procedure / Procedimientos de reparación y limpieza / Réparation et nettoyage

**WARNING:** Before starting any kind of maintenance or repair, disconnect the compressed air supply and open a downstream valve to relieve the oil pressure.

**ATENCIÓN:** Antes de empezar cualquier tipo de mantenimiento o reparación, desconecte el aire de alimentación y accione la válvula de salida para so/tar la presión del aceite.

**AVERTISSEMENT:** Avant de débuter une quelconque opération d'entretien ou de réparation, débrancher l'arrivée d'air comprimé et ouvrir une vanne en aval pour libérer la pression d'huile.

### RP035102 Air and oil packing kit / Kit empaquetadura / Nécessaire garniture air et huile

Unscrew the suction tube. Be careful no to damage O-Ring (21).

Remove pin (14) to separate the lower part of the pump.

Remove the screws (20) and pull the air motor dolly to remove it. The air motor parts will be accessible.

Replace (33) and (18) parts if required.

Clean or replace an damaged part.

Desenroscar el tubo de succión con cuidado de no dañar la junta de union (21).

Quitar el pasador (14) para separar la parte inferior de la bomba.

Aflojar los tornillos (20) y tirar de la cazoleta hacia arriba de forma que quedan todas las piezas del cuerpo motor de aire al descubierto.

Sustituir las piezas (33) y (18) si fuera necesario.

Limpiar o sustituir las piezas deterioradas.

Dévisser le tube d'aspiration. Prendre soin de ne pas endommager le joint torique (21).

Déposer la goupille (14) pour séparer la partie inférieure de la pompe.

Déposer les vis (20) et tirer le capot du moteur pneumatique pour le déposer. Cela donne accès aux pièces du moteur hydraulique.

Changer les pièces (33) et (18) le cas échéant.

Nettoyer ou changer toute pièce endommagée.

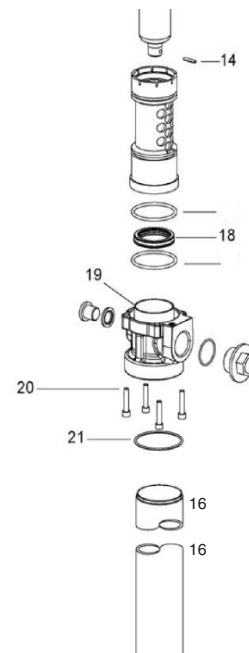

## RP035303 Air motor major repair kit / Kit reparacion motor aire / Nécessaire de réparation moteur pneumatique

Follow the procedures described in the "Air motor" procedure. Pull the air valve assembly (6).

### WARNING:

The air valve assembly is assembled in a certain position. Please check the correct position when re-assembling the pump.

Attach the shaft (13) to a rubber-covered-clamp vice.

Take out the air pass cap (7) with an Allen key.

### WARNING:

The thread has non-permanent sealant that has to be applied again when re-assembling the pump. Be careful not to damage the O-Ring in the air pass cap (7). Parts (9, 10, 11, 12) are ready to be replaced and/or cleaned.

Take out the air pass cap (7) with an Allen key.

### WARNING:

The thread has non-permanent sealant that has to be applied again when re-assembling the pump. Be careful not to damage the O-Ring in the air pass cap (?). Parts (9, 10, 11, 12) are ready to be replaced and/or cleaned.

## RP035303 Air motor major repair kit / Kit reparacion motor aire / Nécessaire de réparation moteur pneumatique

Seguir el procedimiento descrito en el apartado "Motor de Aire" para que el conjunto inversor quede al descubierto.

Tire de la tulipa superior (6) hacia arriba.

### NOTA:

La tulipa superior tiene una posición determinada que deberá conservarse a la hora de volver a montar la bomba de nuevo.

Fijar el vástago (13) en un tornillo de banco con protección de goma.

Sacar el casquillo (7) con ayuda de una llave Allen.

### NOTA:

La rosca de fijación tiene sellador desmontable que deberá ponerse de nuevo a la hora de montar la bomba de nuevo.

Realizar el procedimiento con cuidado de no dañar la junta que se encuentra en el casquillo (7).

Las piezas (9, 10, 11, 12) quedarán listas para ser sustituidas y/o limpiadas.

Suivre les instructions de la section << Moteur pneumatique >>. Extraire la soupape d'air (6).

AVERTISSEMENT : La soupape d'air est montée dans une certaine position. Veiller à la placer dans la position correcte lors du remontage de la pompe.

Serrer l'arbre (13) dans un étau à protection caoutchouc.

Deposer le capuchon de passage d'air (7) avec une clé Allen.

AVERTISSEMENT: Le filetage est enduit d'une pâte d'étanchéité qui doit être réappliquée lors du remontage de la pompe. Prendre soin de ne pas endommager les joints toriques du capuchon de passage d'air (7). Les pièces (9, 10, 11, 12) sont prêtes à être changées et/ou nettoyées.

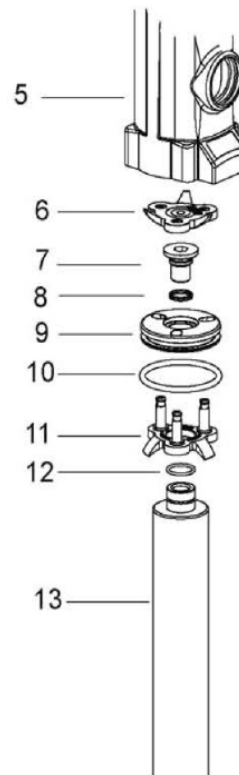

## RP035104 Piston kit / Kit piston / Nécessaire piston /

Unscrew the suction tube.  
Unscrew the pressure valve seat (27).  
Clean or replace the valve (25) and ring (26).

Desenroscar el tubo de succión.  
Desenroscar el eje pistón (27).  
Limpiar o sustituir el émbolo (25) y la junta (26).

Dévisser le tube d'aspiration.  
Dévisser le siège de la soupape de pression (27).  
Nettoyer ou changer la soupape (25) et la bague (26).

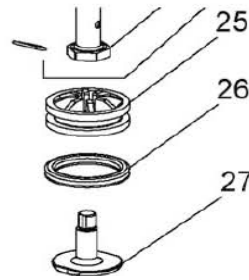

## RP035106 Foot valve kit ///

Attach the suction tube assemble to a vice and unscrew the foot valve body from the suction tube. Be careful not to damage the O ring (30).

Fijar el conjunto tubo de succión en la mordaza y desenroscar el cuerpo válvula de pie (31) del tubo de succión con cuidado de no dañar la junta tórica (30).

Serrer le tube d'aspiration dans un étau et dévisser le corps du clapet de pied du tube d'aspiration. Prendre soin de ne pas endommager le joint torique (30).

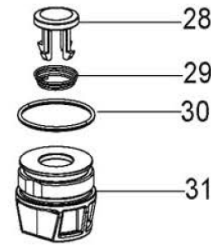

## Technical data / Datos técnicos / Données techniques

\*Includes 3/4" MNPT x 112" FNPT steel bushing

\*Comprend une douille d'acier de 3/4 po MNPT x 112 po FNPT

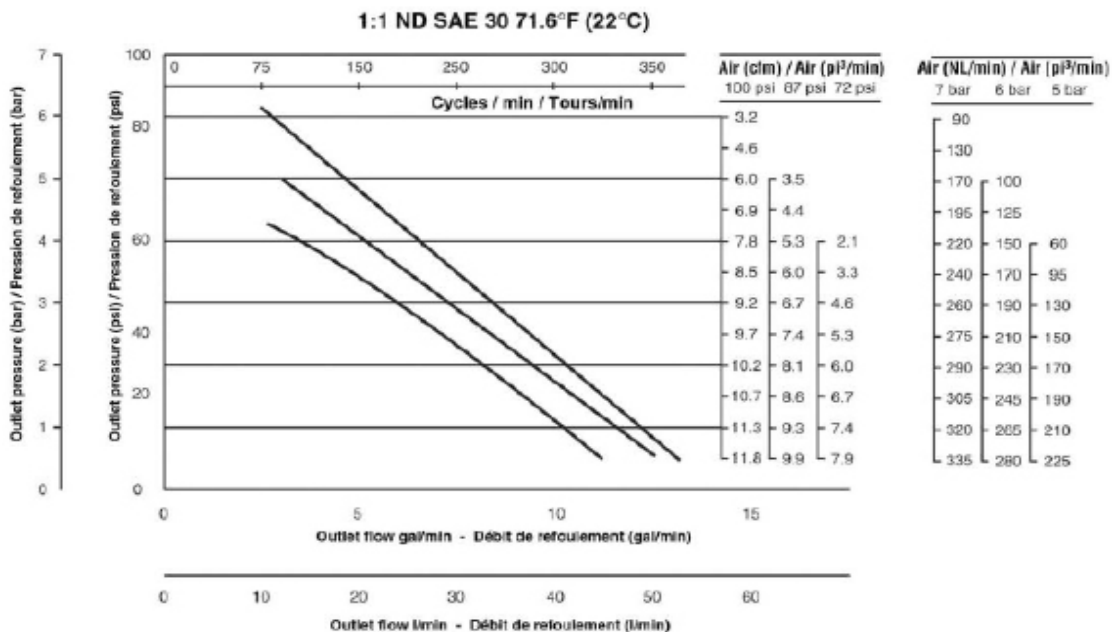

Parts drawing / Dibujo de recambios / Vue éclatée

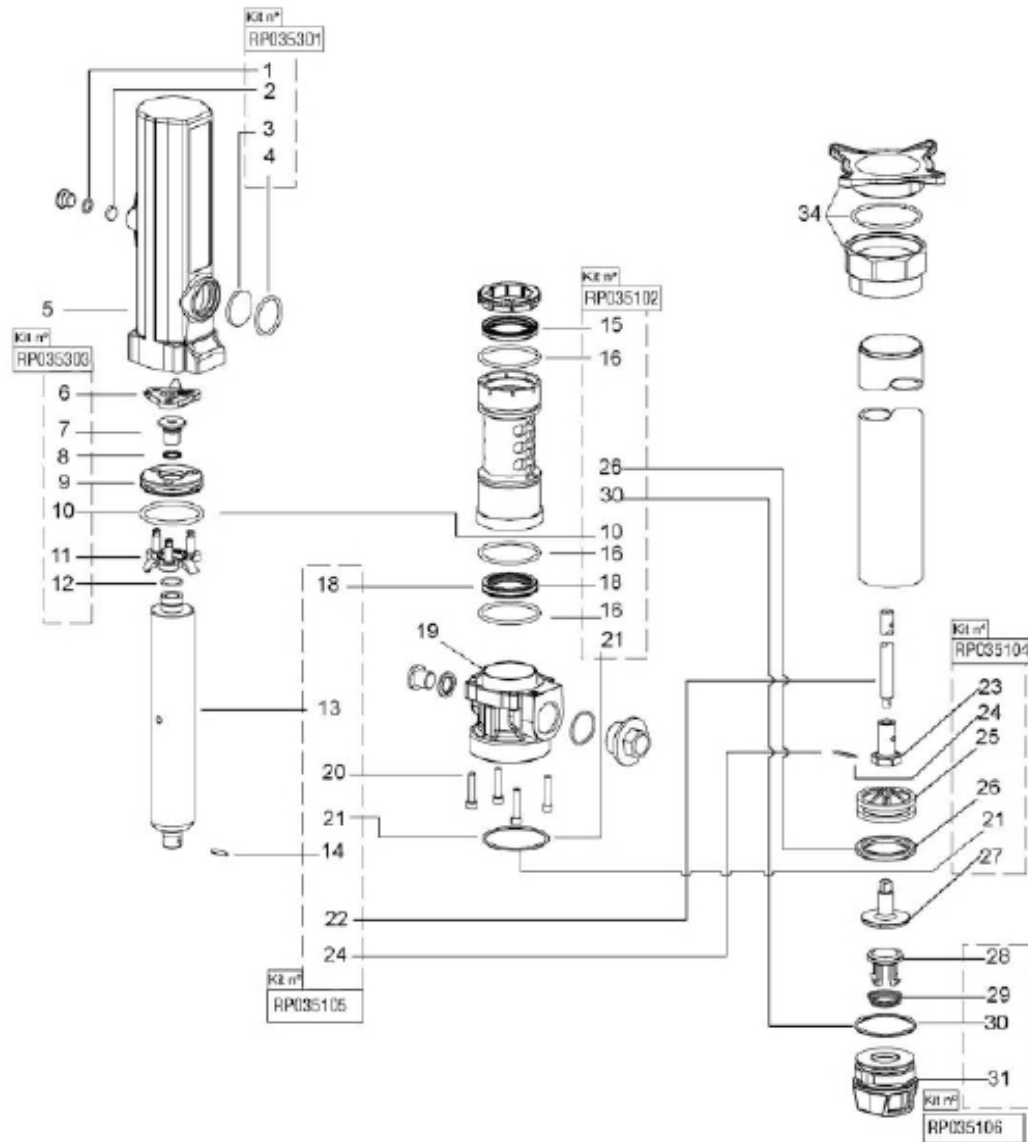

Repair Kits / Kits de reparación / Nécessaire de réparation

Part N°/ Cód./ Réf.	Incl. Pos. Reperes inclus	Description	Descripción	Description
RP035301	1,2,3,4	Muffler and filter kit	Kit silencioso y filtro	Nécessaire silencieux et filtre
RP035102	10,15,16,18, 21,26,30	Air and oil Packing kit	Kit empaquetadura	Nécessaire garniture air et huile
RP035303	6,7,8,9,10,11,12	Major repair kit air motor	Kit reparacion motor aire	Nécessaire de réparation moteur pneumatique
RP035104	23,24,25,26,27 ,21	Piston Kit	Kit piston	Nécessaire piston
RP035105	13,14,18,20,21 ,22,24	Major repair kit pump tube	Ki reparación tubo	Nécessaire de réparation tube de pompe
RP035106	28,29,30,31	Foot valve kit	Kit valvula de pie	Nécessaire claoet de pied

Parts available separately / Piezas disponibles por separado / Pièces disponibles séparément

Part N°/ Cód./ Réf. / No de ref.	Incl. Pos. Reperes inclus	Description	Descripción	Description
RP035307	5	Air motor dolly	Cazoleta	Capot du moteur pneumatique
RP002134	34	Bung adaptor	Adaptador deslizante	Adaptateur de bonde



## **FIVE YEAR LIMITED WARRANTY\***

LEGACY MANUFACTURING COMPANY ("LEGACY") warrants that this equipment will be free from defects in material and workmanship for a period of five (5) years from the date of purchase, under normal use.\* LEGACY'S sole obligation under this warranty is limited to replacing or repairing, free of charge, any equipment that proves to be defective under normal conditions and use according to the recommendations of LEGACY. To obtain repair or replacement, the equipment must be shipped to a LEGACY authorized Warranty and Service Center during the warranty period, transportation charges prepaid, with proof of date of purchase. In the event of repair or replacement, the warranty period shall not be extended beyond the original warranty period. This warranty is extended to the original purchaser only and is not transferable. This warranty does not apply to normal wear items such as packings, seals, tips and filters, or to equipment damaged from accident, overload, abuse, misuse, negligence, faulty installation or abrasive or corrosive materials, or to equipment repaired or altered by anyone not authorized by LEGACY to repair and alter equipment. No allowance will be granted for any repairs or alterations made by a purchaser without LEGACY'S prior written consent.

LEGACY WILL BEAR NO OTHER EXPENSE, INCLUDING BUT NOT LIMITED TO LABOR AND MATERIAL COSTS (OTHER THAN THOSE SPECIFIED HEREIN) OF ANY KIND, AND YOUR EXCLUSIVE REMEDY, IN LIEU OF ALL INCIDENTAL, SPECIAL, CONSEQUENTIAL OR ANY OTHER DAMAGES, INCLUDING, BUT NOT LIMITED TO, DAMAGES FOR NEGLIGENCE, IS LIMITED TO REPAIR OR REPLACEMENT AS HERETOFORE DESCRIBED. THE FOREGOING WARRANTIES ARE IN LIEU OF ALL OTHER REPRESENTATIONS OR WARRANTIES, EXPRESS OR IMPLIED OF ANY KIND REGARDING ANY EQUIPMENT, INCLUDING BUT NOT LIMITED TO THE IMPLIED WARRANTIES OF MERCHANTABILITY AND FITNESS FOR A PARTICULAR PURPOSE OR USE. IN NO CASE SHALL LEGACY BE LIABLE FOR ANY SPECIAL, INCIDENTAL OR CONSEQUENTIAL DAMAGES BASED UPON BREACH OF WARRANTY, BREACH OF CONTRACT, NEGLIGENCE, STRICT LIABILITY, OR ANY OTHER LEGAL THEORY.

Unless modified in a writing, signed by both parties, this Limited Warranty is understood to be the complete and exclusive agreement between the parties, superseding all prior agreements, oral or written, and all other communications between the parties relating to the subject matter of this Limited Warranty. Any action for breach of warranty must be commenced within twelve (12) months following the end of the warranty period.

\* If this equipment contains a hose, the hose is warranted for ninety (90) days only. The remaining portions of this equipment are warranted for five (5) years, as described above. While necessary maintenance or repairs on your Legacy equipment can be performed by any company, we recommend that you use only authorized Legacy service centers. Improper or incorrectly performed maintenance or repair voids this warranty. Contact us at [service@legacymfg.com](mailto:service@legacymfg.com) or [www.legacymfg.com](http://www.legacymfg.com) for ordering, installation instructions, or a list of authorized service centers.

## **GARANTIA LIMITADA A CINCO AÑOS\***

LEGACY MANUFACTURING COMPANY ("LEGACY") garantiza durante un periodo de cinco (5) años a partir de la fecha de adquisición, y bajo condiciones normales de uso, que este equipo no tiene ningún defecto en sus materiales y mano de obra.\* La única obligación de LEGACY según esta garantía se limita a substituir o reparar, sin costo alguno, cualquier equipo que se haya comprobado estar defectuoso bajo condiciones normales de uso según las recomendaciones hechas por LEGACY. Con el fin de reparar o substituir dicho equipo, el equipo deberá ser enviado a un Centro de Servicio y Garantía LEGACY autorizado durante el periodo de vigencia de la garantía, el costo de los fletes pagados, acompañado del comprobante de compra con la fecha de adquisición. En caso de una reparación o substitución, el periodo de garantía no deberá extenderse más allá del periodo original de su vigencia.

Esta garantía se le extiende solamente al adquirente original y no es transferible. Esta garantía no le será pertinente a los artículos que normalmente se desgastan como lo son los empaques, sellos, casquillos y filtros, ni al equipo dañado a consecuencia de un accidente, sobrecarga, abuso, mal uso, negligencia, instalación defectuosa o los efectos de materiales abrasivos o corrosivos, ni al equipo reparado o modificado por cualquier persona ajena no autorizada por LEGACY para reparar o alterar dicho equipo. No se le otorgará ninguna concesión por concepto de ninguna reparación o alteración hecha por el adquirente sin el previo consentimiento por escrito de LEGACY.

LEGACY NO SERÁ RESPONSABLE DE NINGUN OTRO GASTO, QUE INCLUYA MAS NO SE LIMITE A LOS COSTOS DE MANO DE OBRA Y MATERIALES (A EXCEPCION DE AQUELLOS ESPECIFICADOS EN LA PRESENTE) DE NINGUNA CLASE Y SU REMEDIO, COMO RESULTADO DE TODO DAÑO INCIDENTAL, ESPECIAL, CONSECUCIONAL O DE CUALQUIER OTRA INDOLE, QUE INCLUYE, MAS NO SE LIMITA A LOS DAÑOS POR NEGLIGENCIA Y SE LIMITARA A REPARARLO O SUBSTITUIRLO COMO SE HA DESCRITO Y DESCRIBIRA ANTERIORMENTE Y MAS ADELANTE. LAS GARANTIAS VIGENTES SUBSTITUYEN CUALESQUIERA OTRAS REPRESENTACIONES O GARANTIAS, EXPRESADAS O IMPLICITAS DE CUALQUIER INDOLE RELACIONADAS CON CUALQUIER EQUIPO, QUE INCLUYE, MAS NO SE LIMITA A LAS GARANTIAS IMPLICITAS EN SU MERCADOTECNIA Y ADECUACION PARA UN PROPOSITO O USO EN PARTICULAR. BAJO NINGUNA OTRA CIRCUNSTANCIA LEGACY SERA RESPONSABLE DE CUALESQUIERA DAÑOS ESPECIALES, INCIDENTALES O CONSECUCIONALES TOMANDO COMO BASE EL INCUMPLIMIENTO DE LA GARANTIA, INCUMPLIMIENTO DEL CONTRATO, NEGLIGENCIA, RESPONSABILIDAD ESTRICTA, O CUALQUIER OTRA TEORIA JURIDICA.

Salvo que se modifique por escrito y firmado por ambas partes, esta garantía limitada deberá interpretarse como un convenio completo y exclusivo entre las partes, invalidando todo convenio previo, ya sea expresado o por escrito, y cualesquiera otras comunicaciones entre las partes que estén relacionadas con el asunto sujeto a esta garantía limitada. Cualquier acción o incumplimiento de la garantía deberá darse por iniciada(o) dentro de los doce (12) meses posteriores al término del periodo de la garantía.

\* Si este equipo está equipado con una manguera, la vigencia de la garantía de la manguera será solamente de noventa (90) días. El resto de los componentes de este equipo se garantizan durante cinco (5) años, como se indicó anteriormente. Comuníquese con nosotros a [service@legacymfg.com](mailto:service@legacymfg.com) o a través de [www.legacymfg.com](http://www.legacymfg.com) si desea obtener instrucciones para pedidos e instalaciones.

## **GARANTIE LIMITEE DE CINQ ANS\***

La société LEGACY MANUFACTURING COMPANY (« LEGACY ») garantit que, dans des conditions normales d'utilisation, ce matériel sera exempt de vice de matière et de fabrication pour une période de 5 (cinq) ans à partir de la date d'achat\*. En vertu de la présente garantie, la seule obligation de la société LEGACY se limite à remplacer ou à réparer gratuitement le matériel se révélant défectueux à la suite d'une utilisation normale, effectuée dans des conditions normales et conformément aux recommandations de la société LEGACY. Pour toute réparation ou remplacement, le matériel doit être expédié pendant la période de garantie à un centre de service sous garantie agréé par la société LEGACY et doit accompagner d'une preuve de la date d'achat, les frais de transport ayant été prépayés. En cas de réparation ou de remplacement, la période de garantie n'est pas prolongée au-delà de la période de garantie originelle.

La présente garantie ne s'applique qu'à l'acheteur originel et n'est pas transférable. La présente garantie ne s'applique pas aux éléments sujets à une usure normale, tels que les garnitures, les joints, les embouts et les filtres, ni au matériel endommagé à la suite d'un accident, d'une surcharge, d'une utilisation abusive, d'une utilisation incorrecte, de négligence, d'une installation incorrecte, de l'action de matières abrasives ou corrosives, ni au matériel réparé ou modifié par quiconque non agréé par la société LEGACY pour la réparation et la modification du matériel. Aucune indemnité ne sera prise en compte pour une réparation ou modification effectuée par un acheteur en l'absence d'une autorisation écrite préalable de la société LEGACY.

LA SOCIÉTÉ LEGACY NE SERA SUJETTE À AUCUNE AUTRE DÉPENSE DE QUELLE SORTE QUE CE SOIT, Y COMPRIS ET SANS CE CETTE LISTE SOIT LIMITATIVE, AUCUN FRAIS DE MAIN-D'OEUVRE OU DE MATIÈRE (AUTRE QUE CEUX QUI SONT INDICÉS DANS LES PRÉSENTES), ET VOTRE SEUL RECOURS, AU LIEU ET PLACE DE TOUS DOMMAGES-INTÉRÊTS, DOMMAGES INDIRECTS, CONSÉCUTIFS, SPÉCIAUX OU AUTRES, SE LIMITE À LA RÉPARATION OU AU REMPLACEMENT DÉCRITS CI-DESSUS. LES GARANTIES DÉCRITES CI-DESSUS SONT FOURNIES AU LIEU ET PLACE DE TOUTE AUTRE DÉCLARATION OU GARANTIE, EXPLICITE OU IMPLICITE, DE QUELLE QUE NATURE QU'ELLE SOIT, CONCERNANT TOUT MATÉRIEL, Y COMPRIS ET SANS QUE CETTE LISTE SOIT LIMITATIVE, LES GARANTIES IMPLICITES DE QUALITÉ MARCHANDE ET D'ADAPTATION À UN OBJECTIF OU USAGE PARTICULIER. EN AUCUN CAS LA SOCIÉTÉ LEGACY NE SAURAIT ÊTRE RESPONSABLE POUR DES DOMMAGES-INTÉRÊTS, DOMMAGES INDIRECTS, CONSÉCUTIFS OU SPÉCIAUX D'AUCUNE SORTE SUR LA BASE D'UNE INOBSERVATION DE GARANTIE, D'UNE RUPTURE DE CONTRAT, D'UNE NÉGLIGENCE, D'UNE RESPONSABILITÉ STRICTE OU DE TOUTE AUTRE THÉORIE JURIDIQUE.

Sauf en cas de modification par écrit signée par les deux parties, la présente garantie limitée constitue l'accord complet et exclusif entre les parties, et remplace tout autre accord verbal ou écrit précédent, et toute autre communication entre les parties relative au domaine couvert par la présente garantie. Tout recours pour l'observation d'une garantie doit être intenté dans les 12 (douze) mois suivant la fin de la période de garantie.

\* Si ce matériel comprend un tuyau flexible, celui-ci n'est garanti que pour 90 (quatre-vingt-dix) jours. Les autres éléments de ce matériel sont garantis pour 5 (cinq) ans conformément aux stipulations ci-dessus. Si l'acheteur remplace un tuyau flexible sur ce matériel par un autre non fabriqué par la société LEGACY, la garantie applicable à tout le matériel devient NULLE et NON AVENUE. Pour des instructions concernant la commande et l'installation, veuillez nous consulter à l'adresse [service@legacymfg.com](mailto:service@legacymfg.com) ou [www.legacymfg.com](http://www.legacymfg.com).

